

温州市人民医院报



医院官微

崇德崇新 至精至诚

编印单位 温州市人民医院 温州市妇女儿童医院 上海大学附属第三医院 投稿热线: 88306615 Http://www.wzsrmyy.com

2021年6月8日 第217期 本期四版 内部资料 免费交流 浙内资准字第C008号

我院组织党员干部进党校学党史



本报讯(宣统科 黄河)为迎接建党100周年,扎实推进党史学习教育,引导党员干部“学党史、悟思想、办实事、开新局”,2021年5月14日-15日,我院组织领导班子成员、党支部正副书记、职能中层等60余人走进温州市党校开展两天一夜的集中学习。

在两天的学习中,党员干部听取了市委党校徐声响、吴泰青、梁德君以及温州市人大常委会副秘书长叶育登等专家的党史及管理课程,并在常良宇老师的带领下,进行夜学讨论。

徐声响副教授的“中国共产党的执政优势及现实挑战”讲座,从执政基础、执政能力、执政方式和执政理念等四个方面详细解说了共产党的执政优势和现实挑战。吴泰青讲师以“创新思维,提高执行力”为主题,让党员干部直观地感受什么是执行力。常良宇老师引导学员们结合百年党史讨论对马克思主义政党鲜明本色的理解。梁德君教授总结了马克思主义中国化的发展历程,阐述了中国共产党为什么“能”、马克思主义为什么“行”、

中国特色社会主义为什么“好”等问题。叶育登老师通过典型案例、情景再现等方式引导大家发现沟通在工作生活中的重要作用,还示范了正确和错误的沟通方式。

此次党校学习内容丰富充实,层次清晰,党员干部纷纷表示对党史有了更为深刻更为系统的了解,课后会加强学习,从党的百年伟大奋斗历程中汲取智慧和力量,切实推动党史学习教育成果转化为提振精神、攻坚克难的强大动力,持续促进医院高质量发展。

“浙江省金蓝领”名单揭榜,有他!

本报讯(超声科 林增巧)近日,浙江省总工会下发了《关于命名2020年省级职工职业技能竞赛优胜选手为“浙江金蓝领”的决定》,公布了2020年“浙江金蓝领”名单。其中我院超声科的徐琦医师在近期举办的浙江省超声医学职业技能竞赛上荣获一等奖的好成绩,获评“浙江金蓝领”称号!

据了解,“金蓝领”指具有高超技艺

和精湛技能,能够进行创造性劳动,并对社会作出贡献的人,主要包括技能劳动者中取得高级技工、技师和高级技师职业资格的人员。2020年温州地区获评“浙江金蓝领”称号的共有21人,其中医疗相关行业仅有3人。

在温州市医疗机构超声岗位技能竞赛中,我院超声科徐琦医师荣获第一名,并作为温州地区代表之一,参加了

浙江省第三届超声医学技能竞赛。此次竞赛的51位选手都是来自浙江各地,由各省级医院、市级超声质控中心层层选拔的优秀超声医师。徐琦医师凭借扎实的理论功底、多年来临床工作中积累的经验及精湛的实操技能,在与其他50位选手的角逐中脱颖而出,获得单项奖:浅表操作二等奖、心脏操作一等奖、病例分析二等奖。综合奖:一等奖。

“承诺戒烟,共享无烟环境”我院开展世界无烟日主题活动

本报讯(预防保健科 李好)为进一步营造良好的无烟医疗环境,提高公众对于烟草危害、科学戒烟的认识,提升吸烟者的戒烟意愿,在“世界无烟日”到来之际,5月28日上午,预防保健科联合呼吸内科、总务科、控烟监督员在娄桥院区开展世界无烟日——“承诺戒烟,共享无烟环境”主题活动。

活动现场,医务人员及控烟督导员们向前来就诊的患者及家属发放控烟、戒烟宣传册,讲解吸烟有害健康常识,向家长宣讲青少年吸烟及电子烟的危

害,号召青少年增强控烟意识,远离烟草,倡导健康的生活方式。预防保健科李好副科长介绍道:“烟草危害是当今世界最严重的公共卫生问题之一。一方面我们要通过加强控烟知识宣传,让公众了解烟草对健康的危害;另一方面要通过向吸烟者提供专业的戒烟帮助,帮助每一个立志戒烟的人更轻松地完成戒烟。”

此次活动除了戒烟知识健康宣教外,还请到了戒烟门诊徐晓东副主任医师现场坐诊,给吸烟者和有戒烟意愿

者提供免费的呼出气CO检测,为他们提供简短的戒烟干预服务,让吸烟者更加了解吸烟的危害和戒烟方法。活动现场还设置了控烟知识答题互动环节,让参与者在答题中更深入地了解控烟知识。

除此之外,由控烟监督员组成的控烟巡查小队,在医院进行巡查,发现吸烟者进行劝阻引导,在各大花园及公共区域进行“地毯式”清理,拾烟头、捡垃圾、清扫积水,给患者和家属营造良好的无烟医疗环境。

我院成为中国红十字基金会温州唯一定点合作医院

本报讯(儿保科 黄丽娜)6月1日上午,由中国红十字基金会成长天使基金主办、我院承办的“关爱儿童,关注成长”六一儿童节活动暨“中国红十字基金会成长天使基金合作医院”揭牌仪式在医院举行。据悉,我院是中国红十字基金会在温州的唯一定点医院。

中国红十字基金会成长天使基金办公室项目主管郭春晓,我院副院长张红萍、大儿科主任张宇、小儿生长发育专家团队以及家长儿童出席开幕式,仪式由儿童保健科护士长黄丽娜主持。

张红萍副院长致辞,她指出和中国红十字基金会成长天使基金合作,成为中国红十字基金会成长天使基金温州合作医院,将帮助我院儿童保健科更好为儿童青少年生长发育健康服务。

通过基层儿科医师培训、校医培训、大众健康科普教育、校园监测干预、学术研究论坛、医疗救助等形式,推动全社会关注儿童生长发育问题,让每一个孩子都能健康成长,不断增强群众健康获得感,满足社会卫生健康需求,并对双方牵手合作的

未来给予美好的期许及祝愿。

郭春晓主管在致辞中指出,成长天使基金成立于2010年,作为中国红十字基金会的组成部分,是为推动全社会关注青少年儿童生长发育问题,提高青少年儿童身体素质而推动设立的公益专项基金。今后,成长天使基金将发挥自身在儿童生长发育领域的优势,依托更多权威和专业的医疗机构,加大对贫困矮小患儿的医疗救助和对大众的科普宣教。

随后,中国红十字基金会成长天使基金办公室项目主管郭春晓和我院副院长张红萍、大儿科主任张宇为“中国红十字基金会成长天使基金定点医院”揭牌。

据悉,我院成为中国红十字基金会成长天使基金合作医院之后,双方将携手对温州市及周边地区,在儿童生长发育领域开展科普宣教、带教帮扶、患者救助等公益活动,推动医疗、教育、公益、媒体等各方力量参与到对儿童生长发育问题的关注,让更多的孩子养成健康的生活习惯,拥有健康和美好的童年。



图片新闻

本报讯(保卫科 王好倩)近日,我院保卫科邀请到娄桥消防救援站的教官,在娄桥院区开展了一次全院性消防安全培训及疏散逃生演练,参加培训的有行政科室人员、各病区安全员以及安保队员,共计100余人。

为增强体验感,娄桥消防救援站为此次演练开来三辆消防救援车,现场模拟楼层内发生火情,对其进行灭火操作。娄桥消防救援站的毛队长现场介绍灭火器材,讲解灭火器的原理以及正确的使用方法。为体验更为真实,演示现场准备了两个油桶,参加培训的人员利用灭火器扑灭明火,深切感受灭火器在火灾初期使用的重要性。

通过此次消防安全知识的培训和演练,提高了医务人员和安保人员的消防安全意识和防火、灭火、疏散、逃生技能,切实把医院消防安全工作落到实处,为医院构建和谐平安的医疗环境和消防安全环境夯实了基础。

主编:张易 编辑:刘微微

专心、用心、贴心

民以食为天,能不能安心品尝美食,肠胃是关键。我国是消化道肿瘤高发国家,消化道肿瘤在温州是所有恶性肿瘤中发病率排前10、死亡率排前5的恶性肿瘤。

消化道早癌治疗后5年的生存率可达到90%以上,因此早发现、早治疗是提高恶性肿瘤患者生存率的关键,作为市人民医院消化内科的“掌门人”,郑亮带领团队一直朝这个目标努力着。

从“小科室”到“大专科”,市人民医院消化内科近年来打造出了省市共建重点学科、市重点学科、市品牌科室以及温医大硕士研究生培养建设基地等一块块“金字招牌”,在浙南闽北地区形成了一定的影响力。耀眼成绩的背后,专心、用心、贴心成为该科室发展的关键词。



郑亮医联体名医团队

专心 练就一身好医术,为患者解除病痛



郑亮医师在门诊

“真不好意思,我今天有门诊,可以迟点再说吗?”“我一会儿还要去病房查房,采访时间能不能尽量快一些”……记者对郑亮的采访可谓一波三折,这位心里时刻挂念着病人的医生,忙里偷不了闲,好不容易才“逮”着他,只能匆匆聊上几句。

回顾郑亮的从医履历,可以发现,这位瓯越名医“炼成之路”,充满了对“治病救人”的精益求精。

郑亮1985年毕业于浙江医科大学(现浙江大学医学院),并一直从事临床工作,他曾先后在上海仁济医院、上海肿瘤医院、上海东方肝胆外科医院及上海长海医院进行临床及内镜进修学习,多次参加欧美国家举办的国际消化会议,开展学术交流。

“作为一名医生,首先自己要练就一身好医术,然后要尽自己所能为病人解除病痛,这是医生的天职。”郑亮称。

在郑亮的带领下,市人民医院消化内科在温州地区最早推广普及及无痛内镜诊治,大大减少被检查者的痛苦;率先在省内开展粪菌移植技术,成立微生态治疗中心;率先在省内开展固态高分辨上、下消化道压力测定,24小时PH监测和针对便秘患者和大便失禁患者生物反馈治疗;开展消化道内镜精查,消化道肿瘤黏膜剥离术(ESD),逆行胰胆管造影术(ERCP)+EST、ENBD及胆道支架植入术等多项技术……

在一路“升级打怪”的同时,郑亮还注重对科室人才梯队的培养。他对成员的要求非常严格,每月定期组织一两次新知识的更新学习,由每一位团队成员轮流主讲。通过“传帮带”的模式,让中年医生能够独当一面,让年轻医生迅速成长;用大量内镜手术实践,使科室的技术水平突飞猛进,积累了丰富的临床经验。

在他高标准、严要求的培养下,团队成员成长迅速,发挥出名医效应及团队的力量,近年来麻醉内镜量和门诊量逐年提升,及时有效干预了癌前病变,发现了许多早癌患者。

与此同时,他们还聘请了美国Emory大学消化内镜中心主任蔡强教授及上海同济大学东方医院消化内镜中心主任徐东教授为客座教授,定期来医院消化内镜中心指导工作。近五年来,该科室承担国家自然科学基金课题2项、省部级课题3项、省卫计委课题3项、温州市科技局课题十余项、温州市重大科技项目1项,发表SCI论文十余篇。

用心 改良配方,推动早癌的发现与治疗

“未病先防,既病防变”,通过前期肠胃镜检查 and 活检,早发现、早治疗,能有效预防胃癌、肠癌的发生。近年来,郑亮带领的消化内科非常注重癌前病变及早癌的发现治疗。

“这几年消化道恶性肿瘤的检出率越来越高。当然,除了诊疗手段的先进以外,也说明发病率在提升,还有一个明显特点,恶性肿瘤的发病逐渐年轻化。”市人民医院消化内科副主任、主任医师郑恩典表示,这主要跟不良的生活、饮食习惯有关,如过多摄入红肉以及油炸、重口味等食物,运动少、熬夜等。

去年,市人民医院消化内科接诊了一名37岁的男性肠癌患者。该患者因黑便、腹胀一周就诊,一般这么年轻的患者,都会首先考虑是消化道溃疡,可是经过胃镜检查之后,并没有发现问题。之后,进行了肠镜与CT检查,确诊为肠癌,并且已经转移至肝脏。

“不是等到有症状的时候才去做胃肠镜检查,建议40岁以上人群即使没有消化道症状,也要进行一次胃肠镜检查,评估一下自己的胃肠道状况。”郑恩典说,很多人对于做胃肠镜心存恐惧,事实上,科室现在无痛胃肠镜的开展率已达到80%,睡一觉便可完成检查,并没有想象中那么可怕。

为了改善患者的就医感受,郑亮带领团队从2008年以身“试”镜引入超细鼻胃镜,到和团队成员一起查阅资料反复改进肠镜检查泻剂配方,改良其口感和效果,使患者服用泻剂不再量大难以服用且半夜拉肚子折腾一夜。这大大提高了患者的依从性,高质量的肠道准备也更易发现细小病变。“如此用心良苦,就是为了让更多人乐于接受胃肠镜检查,从而为早癌的筛查与治疗抢占先机。”郑亮表示。

去年6月、9月,市人民医院消化内科相继拿下两张“金名片”:全国结直肠癌筛查基地、国家消化道早癌防治中心联盟成员单位。不仅证明了该科室的实力,更意味着其朝着诊治前移这一目标迈进了一大步。

为了提升消化道肿瘤的诊断水平,温州市人民医院还引进了国际先进的放大内镜用于消化道早癌筛查,该电子胃肠镜系统采用最新的光学数字技术,能够更加清晰、仔细地观察消化道的微小结构和隐藏病变,帮助医生准确、迅速地发现病灶,成功地提升了医院对于早期消化道癌症的诊疗能力。



温州市人民医院消化道早癌筛查基地启动会

贴心 当患者“家庭医生”,人文关怀成示范

熟悉郑亮医生的患者之间都有一个“江湖传言”,找郑医生看病最好带个小本本,因为看完病之后,他会开始“报菜名”,什么东西对肠胃不好要忌口,哪些食材有助于“养胃”等,都会一一细心叮嘱。

哪怕病人再多,都要一人一诊;认真听患者讲述,及时引导患者讲重点;不时与患者有目光交流,拉近医患距离;耐心解答疑问,让患者产生信任感……多年来,在郑亮带领下,“认真对待每个就诊的患者”成为该科室每个成员的“座右铭”。很多患者把这里当作“家庭医生”,家人患肠胃疾病都来这里看,这样的事例不胜枚举。

“技术、硬件固然重要,但打造一个有温度的科室同样不可少。”郑亮总是对科室成员这样说,“其实我们也要感谢患者的信任,是他们的信任,让我们有不断成就的机会。”

消化内科病房最早被列为温州市人民医院的“人文关怀照护示范病房”。这里的护士们自制了胃肠镜检查前的宣教视频播放给患者看,不仅缓解了他们的紧张情绪,同时也让其肠道准备达到理想效果。

到了下午,病区的广播会准时响起,这是护士在教大家进行康复训练,预防因长期卧床可能导致的下肢静脉栓塞;患者化疗时,病房会为其准备暖心手套,防止药物带来的外周感觉神经病变;每年腊八为患者送上一碗热气腾腾的腊八粥,过年送上一张亲手绘制的贺卡……护士长邵赛丹笑着说,就是用我们的真心,让患者感到安心。

这样的小细节,在消化内科还有很多很多。如郑恩典医生在坐诊时发现,不少患者对于就诊流程不甚了解,往往走错地方,于是,他便为每一名患者手写一张简单的“就诊流程说明书”。不少医生在做内镜检查、手术之前,都会先跟患者聊几句,让他们“放宽心”。

与此同时,消化内科病区还开展“责任护士5分钟谈话制”,每天责任护士会跟患者进行聊天式的谈话,聊聊病情、家人、心情,一旦发现患者有异样或问题,及时予以安抚、解决。前不久,一名70来岁的患者,因为想念在外地工作的女儿变得郁郁寡欢。医护人员在了解到情况后,请该患者的女儿录制了一段视频,放给患者看。当看到女儿的容貌时,该患者激动地流下了眼泪。

谈起科室的发展未来,郑亮称,今后,消化内科将利用优势资源、先进完善的设备与人才优势,为消化道疾病患者提供一体化的诊疗服务。开展消化道癌筛查,筛查出高危人群,进行内镜检查或精查,对诊断为癌前病变、早期癌症的患者及时开展规范、有效的微创治疗,进而降低全市的消化道癌发病率,改善患者的生存率和生活质量,是我们未来工作的重点。

“我们也将一如既往地用一流技术和人性化服务去赢得更多患者的信任,为持续增进公众健康福祉、推动新时代健康温州建设作出更大的贡献。”在采访最后,郑亮目光坚定地表示。

来源:温州人杂志

心内科“电工”

他主攻起搏器植入技术 23年 开设“程控”门诊,用专业与口碑“圈”粉无数

31岁,他赴北京学习起搏器植入技术。随后,在科室大力推广。54岁,他的患者遍布温州地区,他还带出两名专攻该技术的医生。他就是我院心血管内科副主任、主任医师张建华。

从业30年的张建华用23年深耕起搏器植入技术,并靠细心、耐心做好每一名患者植入起搏器后的“保养工作”。心脏起搏器主要用于治疗各种原因引起的严重缓慢型心律失常,是一种能产生脉冲电流以刺激心脏,使其兴奋并心脏搏动的电子仪器。因此,他笑称自己是一名工作在心内科的“电工”。

强自身带团队,特设“程控”门诊 用专业与口碑“圈”粉无数

上世纪90年代末,国内起搏器植入技术风头正盛。而当时,温州市人民医院心血管内科该技术是零。1998年,31岁的张建华刚刚通过主治医师的评定,他敏感地捕捉到了这股浪潮,提出了外出进修的申请。后在医院以及科室的支持下,张建华去北京阜外医院学习了一年。回来之后,他将所学在科室积极推广,在共同努力之下,科室开始开展起搏器植入术、电生理检查和射频消融术等先进技术项目。

这次的学习也让张建华确认了自己未来主攻的业务方向。他笑着说,自己性子比较慢,可能更适合这种精细活儿。这一“深挖”,便是23年。起搏器要陪伴患者一辈子,所以在植入之后还需要定期对起搏器进行检查,专业人士称之为“程控”。张建华在起搏器“程控”方面狠下功夫,既是医生又是“工程师”。在张建华看来,起搏器植入身体之后,相当于人的第二个

心脏,一旦出问题,是致命的,因此容不得半点马虎。每周四上午是张建华特设的“程控”门诊时间,专门为患者解决起搏器的维护问题。前段时间,60来岁的林先生挂了“程控”门诊,他植入起搏器一个月,发现走路过快时有吃力、胸闷等情况。张建华帮林先生调节了起搏器功能,告诉他先去附近走走,看看是否有改善,半个小时后再回来。经过参数的调整,林先生感觉好多了。“所以‘程控’并非简单地保证起搏器的使用质量,更多时候需要让这个机器更具‘人性’,让它适合患者。”

“亲戚介绍来的”“朋友推荐的”,这些年,这样的患者越来越多。靠着口碑相传,张建华的患者从市区到温州地区再到浙南地区。有的患者甚至在他这里已经装了3次起搏器,来自苍南70来岁的吴女士就是其中之一,从2001年装第一个起搏器开始,换装、维护,她每次一定要找张建华。

不开特需门诊,坚持基层坐诊 用真心服务每一名患者

上周,50来岁的黄先生被确诊为冠心病,后续给予药物治疗。黄先生是张建华在基层医疗机构坐诊时接诊的患者,因为当时基层医疗机构没有相应的检查设备,张建华建议黄先生到院做进一步检查。

每周三、周六上午,张建华固定到基层医疗机构坐诊,周六是自己的休息时间,这样的坐诊他已经坚持了9年。这9年来,他已经拥有了一批“铁粉”,熟到不少患者一过来直呼其名。每次,张建华都笑笑,说一句“来啦”。

有门诊时,通常早上7点40,张建华就会



“上岗”,中午经常到12点多才能“下岗”。有时候甚至下午的门诊时间都开始了,他才结束上午的门诊。“因为不少患者都是大老远赶来的,所以能加号尽量加。”张建华说,本来半天预约的号有30来个,他基本上要看50来名患者。张建华是医院没有开特需门诊的其中一名主任医师,目前,他最贵的挂号费是22元。不开特需门诊,张建华想为患者省些费用,他说,平时挤挤个人时间,把挂了号的患者都看好,也就不需要什么特需门诊了。

从2019年到2021年,连续3年的除夕

夜,张建华都在医院抢救患者。2019年是一名重度心衰患者,2020年是一名三度房室传导阻滞患者,2021年是一名频发室性早搏的新生儿。为了更快速抢救,张建华搬到了离医院几分钟路程的地方。每次电话响起,他一边布置工作,一边以最快速度往医院奔。

“医学是科学,有许多难以克服和治愈的疾病。但是,只要有百分之十的可能性,我就会做出百分之百的努力。”张建华坚定地说。

来源:温州商报

胸腔里长了个“鹅蛋”,医生花1个多小时手术剥离

胸心外科手术难度大、风险高,是在“心尖上行走”的艺术。尤其是传统胸心外科手术,都是需要开胸的大手术,对患者“元气”损伤很大。为减少对患者身体的损伤,近年来我院胸心外科不断实施技术创新,积极引进、广泛开展胸腔镜微创手术,患者不开胸依然能“心胸通畅”。

50岁的李女士,因体检发现胸腔内5.5×5.5×8.2cm的肿物,考虑为胸腺瘤。肿物位于胸骨后方,心脏右前方,不但占据了胸腔很大空间,还压迫并影响了心脏功能,成为了李女士的“心头大患”,重重地压在李女士胸中,饱受困扰的李女士来到了我院胸心外科就诊。

李女士表示不愿遭受“断骨”痛苦,家属也希望减少患者的创伤。若传统的开胸手

术需要劈开胸骨,患者创伤大,恢复时间长,术后痛感明显,严重影响生活质量及术后康复。因此,胸心外科吕振业主任医师在详细了解患者的病情后,带领团队经过缜密分析,决定为其实施剑突下胸腔镜全胸腺切除术。

手术如期进行,胸心外科主任医师吕振业手术团队在胸腹交界处行三个小切口:剑突下作长约1.5厘米纵行切口作腔镜孔,其两侧肋缘下各作一长约0.5厘米切口作为操作孔,在胸腔镜下沿着胸骨后方自下向上操作,清扫了两侧膈神经前方纵隔胸膜,心脏及大动脉前方区域。手术十分顺利,历经1个多小时完整地切除了肿瘤,由于肿瘤过大,不能从微创切口取出,于是将微创切口扩大至5厘米,顺利将肿瘤移出体外。

冰冻病理切片结果显示为胸腺瘤AB型。通过“术前少禁食、术后早进食、早下地活动”等加速康复外科理念的运用,患者恢复良好。

胸心外科主任医师吕振业介绍,剑突下胸腔镜全胸腺切除术是在单孔胸腔镜纵隔肿瘤切除术的基础上,进一步改良的手术方式。该术式与胸骨正中劈开手术和经侧胸壁胸腔镜手术相比较具有更加独到的优势:

- 1、手术时间更短、术中出血量更少,住院时间也明显缩短;
- 2、创伤明显减小,伤口更美观;
- 3、手术视野开阔,能完整切除胸腺组织,减少复发风险;
- 4、患者疼痛程度轻,术后并发症明显减少,

有助于患者快速康复,获益明显。

胸腺瘤是纵隔的常见肿瘤之一,CT上常显示为类圆形的良性肿瘤形态,但真正良性的胸腺瘤比较少,大多数是会侵犯周围组织的侵袭性胸腺瘤,甚至少数为恶性,即胸腺癌。

大多数胸腺瘤在早期都不容易被发现,因为没有任何症状,很多病人都是体检时偶然发现的。等到有症状表现出来,往往是肿瘤长得很大或肿瘤为恶性,已经侵犯到周围的脏器,往往病情已偏迟。

因此,定期体检对于发现早期胸腺瘤尤为重要,尤其是40岁以上人士每年最好做一次低剂量CT来排除胸腺瘤等胸部疾病。

宣统科 刘微微

请注意!又到一年“杨梅骨折”季

5月25日,我院娄桥院区急诊科同时收到两位因摘杨梅高处坠落的患者,其中一位女士潘某某摔落时腹股沟区被断裂的杨梅树刺伤,股静脉被刺破,现场大量出血,120送至我院时患者已失血性休克,命悬一线,另一位患者吕某某树上摔落时头部着地,导致多处颅骨骨折,颅内血肿,所幸抢救及时,两位病人皆脱离危险。往年每年会有十几个二十个左右的摘杨梅摔伤的病人。

“杨梅骨折”之所以高发,原因有三:

一是杨梅树“外强中干”,看着粗壮其实韧性极差,容易断裂;

二是杨梅树多种在陡峭的山坡上,采摘期

又正值梅雨季节,地面和树干湿滑,增加了隐患;

三是摘杨梅的多是普通市民,采摘又是一时兴起,没有受过专业培训,也没有专门的设备,徒手上阵导致意外频发。

最好的预防方式,就是不要随意上树摘杨梅,尤其是老年人。

1.采摘杨梅尽量选择晴天,并选择合脚的防滑鞋上山。

2.杨梅树枝较脆,对于枝端的杨梅,尽量采取树下工具采摘或者使用“人”字梯辅助采摘(需有人固定梯脚),非要攀爬应选择尽量粗的树枝落脚。

3.攀爬高枝时做好安全措施,如身上系安全绳、树下铺安全气垫等。

4.采摘杨梅最好结伴而行,并携带好通讯设备,以备发生险情时能第一时间得到帮助并救治。

采摘杨梅时,若不慎摔伤,一定要注意以下几点:

1.杨梅树上摔下来,如果出现身体不适,应立即拨打120。

2.伤者如果不能动弹,千万不要随意搬动他,以免压迫脊髓神经,造成二次伤害。

3.伤者如果是头部着地,容易引起颈椎骨折,搬运时要注意固定伤者头部。

4.腰痛明显的伤者要平行搬运,避免骨折部位移位而压迫神经,要知道脊髓损伤是不可逆转的,可导致患者瘫痪,丧失行走能力。

5.伤者落地时要是头部、腹部、胸部三个部位先着地的话,容易出现内出血,需要立即送医。

6.伤者如果是双手先着地,容易引起手臂多处骨折,最好就地取材,用木棍、树枝固定后搬运,避免骨折断端对伤者造成再次损伤及疼痛。

7.伤者如果是双足着地,则容易引起腰椎,双下肢骨折,应该用较长的木棍固定骨折部位。

急诊科 吕望

我院开展“关爱女性职工——从盆底康复做起”主题活动

为了表达对女性职工的关爱,关注女性盆底功能的健康,在母亲节之际,在医院领导的倡导和支持下,我院预防保健科联合盆底康复中心开展系列“关爱女性职工——从盆底康复做起”主题活动。张红萍副院长亲临活动现场表达院领导们的关怀。

活动一:赠送盆底健康大礼包,对参加活动的女性职工免费做盆底肌功能筛查,并进行健康咨询和健康指导。

我们为女性职工准备了盆底健康大礼包:免费盆底筛查+进口仪器盆底肌功能评估一次,表达了对母亲的节日祝福。届时职工可预约时间至盆底康复中心进行免费盆底功能筛查及盆底肌电评估,了解自己的盆底

功能状态,做到早预防,早发现,早治疗。瞧,领到健康大礼包的员工多开心!

活动二:健康科普知识讲座

女性盆底功能障碍性疾病诊治专家陈聪副主任医师给大家带来了一场精彩的盆底健康知识讲座《做精致女人——盆底保健》,同时现场提供了专业的盆底健康咨询,为各位女性职工答疑解惑。

随着人类寿命的延长和生活质量的提高,女性盆底功能障碍已成为影响女性生活质量的五种最常见的慢性疾病之一。其发生的主要原因是妊娠及分娩造成的盆底支持结构损伤,以及更年期女性激素水平的下降造成盆底肌力的减退。由于社会关注低,缺乏相

关知识的普及,或者由于难以启齿等原因,患者就诊率低。若不能及时康复,随着年龄的增长,症状会越来越重,最后需要通过外科手术治疗。所以提倡早预防,早治疗,做好盆底保健,减少盆底功能障碍性疾病的发生。

活动三:盆底康复运动操体验活动

盆底功能康复操有助于加强盆底肌的收缩功能,有助于产后恢复及预防盆底功能障碍性疾病的发生。

盆底功能障碍康复需要物理治疗,但盆底功能的维持,需要科学的盆底康复运动。在动感优美的音乐声中,周晓芬治疗师带领大家做起了盆底康复运动操。

妇产科 倪菲菲



图片新闻

为响应“控住血压,稳住幸福——2021年世界高血压日主题”,我院心内科于5月17日上午在温州市人民医院娄桥院区门诊一楼大厅顺利举行了“5·17世界高血压日”活动。活动内容包括免费测量血压、免费测量血糖、发放健康手册等,医护人员现场为老百姓免费提供健康咨询,现场前来咨询的患者朋友络绎不绝。

通过本次世界高血压日活动,使广大群众进一步了解了高血压的防治知识,强化了健康生活、合理营养、科学饮食意识,得到广大群众的一致好评。

本报讯(检验科 虞蒙祥 徐瑶)流光瞬息白驹过隙,年来势汹汹的疫情,竟已持续了近一年半。在全国人民的努力下,疫情虽已得到了有效的控制,直至今日却也还是给人们的出行带来了或多或少的不便,尤其是国内外的留学生以及海外华侨。光有中文核酸报告还不行,他们还需要一份国际版的核酸报告。

我院考虑到这部分特殊人群的需求,检验输血科党支部联合检验科决定,长期开展“检检单单”红色驿站服务,免费出具国内外通用的英文版核酸报告单,让滞留国内的市民可以顺利出国。有此需求的市民朋友只需要出具身份证、护照及温州市人民医院中文核酸报告,就可以到信河院区8栋2楼急诊化验室(或娄桥院区A区3楼采血大厅)免费打印英文版核酸报告单。

事实证明,这项服务活动的推出确实给许多的市民朋友及患者带来了巨大便捷。一日,急诊化验室来了一对行色匆匆的母女。妈妈称女儿即将出国,急需一份英文核酸报告单,可已经咨询过三家医院,都表示无法提供。当知道温州市人民医院为其打印了英文版核酸报告单后,这对母女欣喜若狂,纷纷表示感谢。

打印一份报告单,我们只是举手之劳,而对于急需这份报告的人来说,却是难能可贵。对此,我院检验科会继续提供此项服务,为更多的市民和患者带来便利,保证大家顺利出行!

出国办事查核酸,给您英文版报告单

医院目标

不断提升核心竞争力,加快实现“打造员工满意、百姓信赖的现代临床研究型医院”阶段性战略目标。向2035年“浙江名院”远景目标奋进。

“山海”工程初见效

从泰顺县人民医院到我院开通一条急救通道

七旬老人突发心梗成功获救

5月6日,泰顺的七旬老人突发胸痛,到泰顺县人民医院急诊,经检查考虑为急性心肌梗死,此时距离我院与泰顺县人民医院“山海”提升工程签约过去不久,正在该院帮扶结对的我院专家马上为患者开辟了一条生命绿色通道,抢救车将其转送到我院胸痛中心,立即进行介入手术,最终患者转危为安。

患者未到,信息先行,术前各项准备就绪

当天下午,家住泰顺,73岁的老人在家中突然感觉胸口疼痛,连后背、左肩膀也有疼痛感。家人见状,赶紧将老人送达泰顺县人民医院急诊,心电图、胸部CT及生化检查后,医生诊断患者为急性心肌梗死,并请正在院内帮扶指导的瓯越名医、我院心内科主任医师王毅及我院急诊科副主任医师、泰顺县人民医院急诊科执行主任杨宝华会诊做进一步鉴别诊断,确诊为急性心肌梗死。对于这类患者来说,时间就是生命。于是,我院第一时间开通绿色通道,迅速启动胸痛中心的救治流程,患者的检查报告已经通过胸痛微信

群传输,同时通过电话进行病情沟通,心内科副主任医师陈皓进行术前准备工作。为了以防万一,泰顺县人民医院急诊科副主任、主治医师周志平和患者家属一起护送患者,赶往我院。

泰顺开往温州市区的路上较为通畅,下午6点15分,急救车将患者紧急送达市人民医院娄桥院区,再次做相关检查发现,心梗程度正在加剧,患者时刻面临着生命危险。心脏导管室内,陈皓医师当机立断,以最快的速度完成了冠脉造影和经皮桡动脉途径冠状动脉介入手术,患者最终转危为安。

无缝对接,协作施救

“泰顺县人民医院与市人民医院无缝对接,让这位患者从心梗发病到开通心脏血管时间极大缩短,急救很及时。”陈皓医师介绍,急性心梗主要是由冠状动脉粥样硬化、斑块破裂继发急性血栓形成,引起血管急性闭塞,造成心肌持续性缺血缺氧,最后导致心肌坏死。典型的症状是出现持续的胸部疼痛,呈压榨、紧缩样,可放射至牙齿、下颌、左上肢、肩膀、后背等

位置,有时伴恶心、头晕、出汗、心悸或呼吸短促等,甚至有濒死感。急性心梗黄金抢救时间窗口是6-12小时,越早开通血管,效果越好。因此,市民一旦出现胸痛等疑似心梗的症状,要立即到医院胸痛中心就医,不能耽误。我院胸痛中心于2015年4月正式开始运行,严格按照创建标准,制定各种配套规章制度,能够让胸痛急危重症患者第一时间得到及时和规范的诊断治疗,这也是此次老人得以及时救治的原因。

和七旬老人一样幸运的还有泰顺的周先生。24小时前的周先生,因感胸闷、心悸不适,来当地泰顺县人民医院就诊,查了心电图,当时坐诊的我院心内科王毅主任,看了周先生的心电图报告后,立即联系了心内科主任医师、副主任林伟,该患者心电图显示室上速,为其行急诊射频消融术治疗最佳。

随后周先生从泰顺来到我院,在林伟主任医师团队下,在DSA室行了射频消融术。EPS证实房室结折返性心动过速。手术成功,周先生安返病房,术后周先生也表示胸闷、心悸明显缓解。第二天顺利出院。

“山海”工程初见效

七旬老人和周先生的治疗一气呵成归根结底是得益于日前浙江省医疗卫生“山海”提升工程签约,我院和泰顺县人民医院签订了合作协议。据悉,日前,浙江省医疗卫生“山海”提升工程签约,我市4家省市级三甲医院重点帮扶8个山区海岛县(市、区)提升医疗服务能力,其中我院和泰顺县人民医院签订了合作协议。根据协议,双方将在浙江省医疗卫生“山海”提升工程框架下,围绕“3342X”能力提升要求,以三大医疗救治中心建设、三大医技共享中心建设、四大重点托管专科提升、两项管理能力提升以及自选项目为目标开展细化合作。而本轮帮扶期间将帮助泰顺县人民医院胸痛中心建设,帮助其开展心血管介入工作。5月4日,我院12位高级职称医生正式入驻泰顺县人民医院,通过各种带教方式帮助泰顺提高医疗能力,使泰顺县人民在当地就能得到治疗,真正让他们在家门口看得上病、看得好病。本次紧急救治患者,正是开展结对帮扶工作的第二天。

来源:温州都市报



院领导致辞

院党委书记 阮国模

在草长莺飞,景色怡人的五月,在建党100周年之际,我们迎来值得纪念及庆祝的日子——第110个国际护士节。我代表医院领导,代表全院职工祝福所有的护士——“节日快乐”!向所有辛勤工作的护理人员致以节日的祝贺和诚挚的问候!你们辛苦了!

2021年国际护士节主题——“护士:引领之声,未来健康照护愿景”。展示了护士作为健康服务领域中人数最多的专业群体,在规划健康服务系统的未来中发挥不可或缺的作用。

一直以来我院护理人员沿着南丁格

尔足迹,弘扬南丁格尔救死扶伤的精神,秉承全心全意为人民服务的宗旨,在平凡的工作岗位上,恪尽职守,敬业奉献,积极转变护理理念,创新护理工作模式,创建了一系列具有影响力的护理服务品牌,开展形式多样护理活动,凝集护理团队的集体智慧,注重护理队伍的建设,改善护理服务质量,提升护理管理水平,让护理工作向更专、更精、更细的方向迈进。

百年风雨沧桑,百年阔步前行,百年光辉历程,2021年是中国共产党成立100周年,今年我国护士节的主题是“传承红色基因,创新发展护理”。希望大家传承红

色革命精神,心向党,跟党走,立足岗位做贡献,愿每一位护理人员都能践行南丁格尔誓言,传承大爱,在平凡岗位上实现人生价值,在新时代、新征程中奋发向上,担当作为,努力为人民提供高质量、高水平的优质护理服务。

最后,送上我最诚挚的感谢与祝愿!

感谢你们为医院发展辛勤付出,也借此机会通过你们向一直默默支持医院工作的你们家人表示感谢与祝福!祝愿你们有个健康的身体,有个幸福的家庭,有个美好的未来!祝全体护士兄弟姐妹们节日快乐!

5.12 国际护士节



致全体护士兄弟、姐妹们的一封信

亲爱的护士兄弟、姐妹们:

在这个生机盎然的五月,在建党百年之际,我们迎来了第110个国际护士节,院领导及全院职工向所有护理人员致以节日的祝福!

你们用专业技能,为患者的安全保驾

护航,你们用实际行动,践行着护理人的初心和使命,诠释着护理人的责任和担当!

新时代赋予新使命,新征程呼唤新担当!希望你们持续秉承“善良、专业、团结、创新”的理念,践行南丁格尔精神,努力推

动护理学科的建设与发展,为人民群众提供高质量、高水平的优质护理服务。

最后,祝愿全院护士兄弟姐妹们节日快乐、工作顺心!

温州市人民医院
2021年5月12日

搏击涌进 金榜题名

你们的优秀,彰显温人医的成就

一、护理专科成就

1.护理部荣获浙江省心血管专科护士培训实践基地

2.护理部荣获中国妇幼保健协会专科助产士临床培训基地

二、各类荣誉

1.国家级荣誉

(1)护理部推选案例《提高POCT血糖质量管理合格率》荣获2020年度医疗质量管理最佳实践案例分享大会第二名

(2)护理部推选案例《疫苗批号登记错误事件RCA分析》荣获2020年度医疗质量管理最佳实践案例分享大会第二名

(3)护理部荣获2020年度中国医院“人文品牌团队”称号

(4)护理部报送《爱在行走-延伸护理新模式》作品荣获2020年度中国医院“人文创新案例”奖

(5)护理部报送《导乐陪伴》、《一岁以下婴儿异物梗阻处理》健康教育视频荣获2020年第一届中国妇幼新媒体传播大使“集团案例奖”

2.省级荣誉

(1)护理部推选作品《做好出生第一步,走好人生健康路》科普视频荣获2020年浙江省护理学会科普微视频比赛一等奖

(2)新生儿科 周冬琴 创新项目《多功能新生儿鸟巢》荣获首届浙江省护理创新大赛创新培育类项目二等奖

(3)护理部《践行人文关怀,创建关怀照护示范病房》项目荣获2021年浙江省“护理管理创新奖”三等奖

(4)护理部《提高POCT血糖管理合格率》项目荣获2021年浙江省医院品质大赛综合组金奖

(5)护理部《疫苗批号登记错误事件RCA分析》项目荣获2021年浙江省医院品质大赛进阶组铜奖

(6)护理部《多元化管理模式提高肠镜检查肠镜准备合格率》项目荣获2021年浙江省医院品质大赛综合组铜奖

(7)护理部《基于ERAS理念肝胆外科多元化管理模式的构建》项目荣获2021年浙江省医院品质大赛进阶组佳作奖

(8)护理部《降低阴道分娩产后出血发生率》项目荣获2021年浙江省医院品质大赛综合组佳作奖

(9)荣获2019-2020年度“浙江省先进

护士”荣誉称号

B10病区 赵锡珍

3.市级荣誉

(1)护理部 黄志红、林乐丹被贵州省赤水市赤水人民医院评为“优秀帮扶专家”

(2)荣获2019-2020年度“温州市先进护理工作”荣誉称号

二十六病区 叶笑静

A16病区 吴晓珍

A04病区 黄玲玲

十五病区 黄靓

(3)荣获第二届“中华护理学会夯基础-重质量-重症技能比赛”动脉血气分析标本采集技术温州市选拔赛二等奖

A04病区 陈洁娜

(4)荣获2020年温州市护理学会外周静脉治疗护理演讲比赛三等奖

A12病区 应丽君

4.院级荣誉

(1)护理部《QCC项目:降低住院患者跌倒发生率》荣获2020年度温州市人民医院医疗质量管理持续改进项目一等奖

(2)荣获2020年度温州市人民医院“匠心护理团队”

A04病区、二十六病区

信河手术室、A08病区、十病区、分娩室

(3)荣获2020年度温州市人民医院“优秀护士长”称号

叶笑静、孙素珍、邵亦琦

(4)荣获2020年度温州市人民医院“十佳护士”称号

赵丽君、刘建娅、虞婷婷、何梦夕、陈芳、盛芳芳、陈新苗、周海燕、黄莹莹、周冬琴

(5)荣获2020年度温州市人民医院“优秀护理质控小组”

护理安全管理组、糖尿病护理管理组

导管护理管理组、静脉治疗给药管理组

(6)荣获2020年度温州市人民医院“护理工作贡献奖”

叶笑静、陈玲敏、邵赛丹、何乐琼

5.护理教学荣誉

(1)荣获浙江舟山群岛新区旅游与健康职业学院“2020年度实习基地优秀带教老师”称号

二十七 何丽佳、信河急诊 李郑艳

三病区 刘建娅

(2)荣获绍兴职业技术学院“2020年毕业实习优秀带教老师”称号

娄桥急诊 叶陈约、A08病区 郑霜

A16病区 倪云丹

(3)荣获2020年度温州市人民医院“实习生优秀带教老师”称号

十一病区 陈愉、二十四病区 叶思思、二十一病区 曾彩平、二十八病区 陈香玲、信河急诊 陈守爽、B08病区 林思思、A14病区 金若慧、B14病区 虞婷婷、A15病区 黄墨雨、A16病区 陈飞飞

三、温州市人民医院5-12护士节各类比赛

1.2021年温州市人民医院护理品质管理大赛

●金奖

A08病区 守护健康圈《提高泌尿外科留置尿管患者自我护理的能力》

二十一病区 同心圈《降低护士站噪音分贝率》

●银奖

B14病区 彩虹圈《基于ERAS理念构建肠镜检查前饮食管理体系》

信河手术室 OR飞翔圈《提高手术室患者满意度》

B07病区 ANT圈《提高胸腔闭式引流管管理的规范率》

分娩室 嘟嘟圈《提高阴道分娩自由体位接产例数》

二十六病区 真心守护圈《提高健康宣教符合率》

●铜奖

信河ICU 护拉圈《降低住院患者身体约束率》

B10病区 骨朵圈《提高髌膝关置换术后患者功能锻炼落实率》

十五病区 向阳圈《提高永久性起搏器植入术后患者上肢功能锻炼遵循率》

八病区 螺钉圈《提高髌膝关置换术后72小时下床率》

A15病区 朝阳圈《提高肺功能异常患者呼吸功能锻炼的合格率》

娄桥ICU 糖果圈《提高ICU低年资护士的气道管理合格率》

A16病区 同心圈《提高经桡动脉穿刺冠脉造影术患者术后护理的遵循率》

九病区 呵护圈《提高普外科住院患者外治适宜技术落实率》

●最具表现奖

B14病区 彩虹圈《基于ERAS理念构建肠镜检查前饮食管理体系》

2.2021年温州市人民医院“护理安全我先行”主题演讲比赛

●一等奖

信河急诊科 何梦夕、李小慧《安全在我心中》

●二等奖

B07病区 夏婷婷、李伟伟《安之以责,全之以心》

娄桥手术室 徐温贴《认真核查,严“手”安全》

十二病区 王思思、陈海霞、周林银、叶小环《护理安全,生命的诺亚方舟》

●三等奖

B09病区 严阳《护理安全在我心》

信河手术室 朱丽君《大眼睛小眼,共度安全海》

A07病区 徐郑贤《确认环境安全》

3.2021年温州市人民医院“中华护理学会十项团体标准解读”讲课比赛

●一等奖

B08病区 林思思《乳腺癌术后淋巴水肿预防和护理》

八病区 叶培培《成人女性压力性尿失禁护理干预》

●二等奖

B15病区 陈晴伦《成人住院患者跌倒风险及预防》

B14病区 夏梦梦《PICC尖端心腔内电图定位技术》

九病区 王琼《成人肠内营养支持护理》

九病区 黄思思《乳腺癌术后淋巴水肿预防和护理》

A08病区 郑霜《无法言语的“社交癌”——压力性尿失禁》

●三等奖

A04病区 周阿静、金璞瑜《成人有创机械通气气道内吸引技术操作》

B13病区 朱盈盈《放疗相关口腔黏膜炎预防及护理》

信河ICU 罗海燕《成人有创机械通气气道内吸引技术操作》

A16病区 侯丽敏《成人住院患者跌倒风险评估与预防标准解读》

二十四病区 胡翔翔《成年女性压力性尿失禁的护理干预——产后盆底肌锻炼》

A08病区 潘颖颖《认知障碍患者进食问题评估与处理》

娄桥急诊 白秀伟《缺血性脑卒中rt-PA药物溶栓护理》

十一病区 汪建秋《成人住院患者跌倒风险评估及预防》



聚焦亚专科建设, 打造学科新高地

我院护理部充分集中资源、集中力量、集中智慧, 进一步完善护理服务体系和专科护理内涵建设。从2019年成立“护理亚专科管理小组”至今, 我院护理部不断

发挥专科优势, 先后开展14项护理亚专科项目, 其中帕金森亚专科护理、重症营养亚专科护理、创伤亚专科护理、妊娠糖尿病亚专科护理作为重点投入项目取

得了较好的成效, 为进一步发展护理亚专科奠定坚实基础。

护理部 蔡蓓蕾



俯卧位通气显神通

痰先吸干净。人平移到我这, 侧卧位先。

医生, 帮忙固定住口插管, 注意呼吸机管路。

尿管、腹股沟的深静脉导管注意一下!

随着“一、二、三、翻”的口号, 在护士长的指导和医生的协助下, 我们一行5人有条不紊地将患者反转, 将其趴在床上。随后调整各个垫枕的摆放, 调整患者头部及四肢的摆放位置, 进行各项重要管路的检查, 妥善固定心电导联于背上。

大家一定很纳闷我们在做什么吧? 我们正在实施俯卧位通气。

俯卧位通气指在机械通气过程中利用翻身床、翻身器或人工徒手操作, 协助患者采取俯卧位, 以改善患者氧合状态的一种治疗性体位的护理措施, 是肺保护策略的一种手段。其主要原理为有效改善通气血流比例, 使背侧萎缩的肺泡复张, 使肺及气管内分泌物在重力作用下得到良好的引流, 以及减少心脏和纵膈对下垂肺区的压迫。

俯卧位通气适用于中、重度ARDS顽固性低氧血症, 当呼气末正压 $\geq 5\text{cmH}_2\text{O}$, 氧合指数 $\leq 150\text{mmHg}$ 时应积极行俯卧位通气。俯卧位通气无绝对禁忌症, 相对禁忌症包括严重血流动力学不稳定、颅内压升高、急性出血性疾病、颈椎、脊柱损伤需要固定、骨科术后限制体位、近期腹部手术需限制体位或腹侧部严重烧伤、妊娠、颜面部创伤术后、不耐受俯卧位姿势等。

俯卧位通气在中重度ARDS治疗中发挥着至关重要的作用, 其操作看似简单, 实则细节众多。

它需要对患者进行全面的评估, 并做好充分的准备工作。除了口插管接呼吸机外, 身上往往还连接着胃管、静脉通路, 心电导联等, 甚至有CRRT、ECMO管路在位。翻身的过程都要关注气道与管路安全。俯卧位后还要进行头部、肢体的摆放, 各部位垫枕的摆放, 因此必需有一个熟练的团队共同协作。

重症监护室开展俯卧位通气护理新技术不仅带给ARDS顽固性低氧血症患者重获顺畅呼吸的希望。此外, 它进一步提高了护理质量, 对推进温人护理学科发展有着深远意义。

A04病区 杨扬

走进帕金森亚专科护理

帕金森病(Parkinson's disease, PD)是一种常见于中老年人, 以中脑黑质多巴胺神经元进行性退变为主、多系统受累的缓慢进展的神经系统变性疾病。PD主要临床表现为运动迟缓、静止性震颤、肌肉僵硬及姿势步态障碍的运动症状, 以及认知情绪障碍、睡眠障碍、二便异常、疼痛和疲劳等非运动症状。在我国帕金森病的发病率为1.7%, 是中老年人的“第三杀手”。

2016年4月11日, 我院神经内科“帕金森病诊治中心”授牌成立, 是浙南大地上首家帕金森病及相关疾病临床诊治中心, 帕金森治疗更加专科化。为了让帕金森护理向专、深、细、精的方向发展, 我们神经内科开展了帕金森亚专科护理。

临床实践前我们制定项目策划书, 分为准备期、启动期、运行期、成果期四个阶段进行。临床实践中我们通过线上学习、教学查房、科研培训、康复工作坊等护士培训, 提升护理质量。制定了帕金森护理常规、临床护理路径、护

理质控单、出院随访单等, 并且录制帕金森健康教育视频, 以促进帕金森护理同质化管理。通过建立“患友微信群、成立“神经正能量公众号”“帕金森课堂”等形式进行互动。我们还设置了用药信息智能化提醒系统确保患者能按时服药。帕金森中心引进了最先进的智能化步态康复训练仪, 为帕金森患者的康复锻炼提供了保障。我院还建立了人文关怀园地、创建“人文服务联动月”活动、人文关怀日记活动等给患者送去温暖。通过短信、微信、电话云随访、延伸护理做好帕金森专病出院随访工作, 随访率100%。

我们开展帕金森亚专科护理, 取得了非常好的成果成效。开展帕金森亚专科护理项目制定了2项预期目标, 即帕金森患者跌倒发生率为0%, 帕金森患者例数250人。项目开展至今, 我院帕金森患者亚专科护理人数已达320人, 无一例帕金森患者发生跌倒, 均已达到项目预期目标。经护理指标量化分析, 帕金森护理各项护理质量指标不断提



升, 如帕金森患者用药护理合格率从76.4%上升至93.97%, 康复训练合格率从74%上升至94.2%……

我们的亚专科项目不仅提升了专科护理质量水平, 还增强专业竞争力, 提高了护理满意度, 促进了护理学科发展, 发表论文及科普文章多篇, 多项课题申报, 科研成果显著。

神经内科 辜娜

打开生命新通路——骨髓腔内输液技术

骨髓腔内输液是一种能够快速、安全、有效的建立血管通道的方法。它是通过骨髓穿刺开放骨髓腔, 并经留置的骨髓腔管采集标本送检、给药、输血输液的方法。为提高我院急诊科护理专业技能, 高效救治危重患者, 我院急诊科如期开展骨髓腔内输液技术, 推动创新护理发展。

在危重患者的抢救过程中, 快速建立血管通路至关重要。对于心脏骤停、休克、急性心梗等患者, 由于周围循环衰竭, 从而影响外周静脉穿刺成功率及穿刺时间, 导致最佳用药时机丧失, 甚至使抢救失败。

骨髓腔内通路具有操作成功率高、耗时短、易掌握的优势。骨髓腔内通路可迅速获得, 穿刺成功所需要时间约为2.0-4.2min, 穿刺成功率为82%-92%。因此,

危重症患者救治中, 推荐先建立骨髓腔内通路。

理想的骨髓腔内输液部位要具备以下特点: 骨皮质较薄, 容易穿透; 有较容易辨别的骨性标志; 表面覆盖组织少; 容易在艰难的环境中完成操作。骨髓腔内输注部位多选择在胫骨、桡骨或胸骨柄, 以胫骨近端作为首选穿刺部位。此外, 桡骨、尺骨、骨盆、锁骨、跟骨等部位也可以应用。穿刺部位以简单可行、不影响心肺复苏等抢救措施为原则。

我院急诊科首例实施骨髓腔内输液技术于一位88岁凌晨心脏骤停的病人。2020年12月25日, 88岁的韩奶奶(化名)突发呼吸心跳骤停, 立即展开抢救, 由于患者外周静脉塌陷, 穿刺困难, 难以实施救治需求。此

刻值班护士张飞金想到了刚刚培训的骨髓腔穿刺技术。张飞金护士立即取来骨髓腔穿刺针: 定位-消毒-穿刺枪定位-穿刺-取针心-固定-回抽-冲洗-连接输液器, 一气呵成, 仅用一分钟, 便快速建立了骨髓腔通路, 顺利开始加压输液。

骨髓腔内输液技术作为建立血管通路中的一种重要途径, 应是急救人员的一个常规选择方案, 骨髓腔内输液技术不仅可将药物或液体快速输入血液循环, 在其他方面亦有其优势。比如在血液系统疾病的治疗中, 经骨髓腔内进行造血干细胞移植用于治疗血液系统肿瘤已经进入临床试验阶段。相信随着研究不断深入, 这一技术未来将有更广阔的应用前景。

信河急诊科 潘爱弟

心脏康复——从心开始, 守护健康

一张纸条, 一份粽情, 心内科护士收到了一份患者特殊的粽子快递感谢心脏康复护士的护理和耐心的指导。

52岁的朱三(化名), 2月23日因突发心前区疼痛来我院急诊就诊, 考虑“急性心肌梗死”。因病情紧急, DSA下行血运重建术, 术后转心内科继续治疗。

术后患者因病情情绪消极, 对生活失去希望。护士当即对患者进行全面评估, 结合心脏康复五大处方制定其个性化、整体化的康复方案。在饮食上, 指导患者食物应多样化, 多吃水果蔬菜。在药物上, 告知患者需终身服药, 不可以随意停药减药, 以免支架内血栓的形成。朱三有吸烟史, 且烟瘾很大, 护士运用戒烟5R法指导患者进行戒烟, 并告知吸烟是导致心肌梗

死的直接因素。

在运动上, 我们心脏康复专科护士根据中西医结合I期心脏康复专家共识, 制定术后早期心脏康复训练方案, 为躺-坐-站-路-走。

术后第1天, 我们指导患者做些简单的床上踝泵运动、手部运动等。

术后第2天, 指导患者进行床上踩脚踏车活动。

术后第3天, 患者可以床边坐位了, 指导患者床边抬腿、摆腿等。

术后第4天, 患者在医护人员的指导下终于可以下床了, 利用床栏、椅子等站立5-10分钟。

术后第5天, 患者在病房内活动踏步了。

术后第6天, 患者在病房走廊里步行150

米, 2-3次/天。

在经过了以上康复活动后, 患者的心脏功能逐渐提升, 他的心情也逐渐开朗, 对疾病的预后日渐信心。一周后患者出院时护士还指导有氧运动、抗阻运动等日常锻炼。运动强度以心肺运动评估后的靶心率作为目标心率, 自我感觉不太费力为宜。

在电话随访中, 患者表示已严格执行五大处方, 积极参与康复锻炼, 目前已重新返回工作岗位, 一切顺利。

自开展我院心脏康复亚专科护理以来, 不仅提升心脏病患者生活质量, 而且降低心脏事件再发生。我们护理人员期待有效的心脏康复能使更多的心血管疾病患者获益。

A16病区 林中杨洁



以“文”化人,让“人文”为护理助力

人文关怀是护理回归本源,使人性的“关怀”与专业的“护理”紧密结合的护理理念。“3分治疗,7分护理,给别人带去37℃的温暖”既是肯定护理工作的重要性,也是提高医院护理人员的关怀能力及践行人文精神的意义。

人文关怀融合在临床实践中,以患者为中心,致力于做好每一件小事,改进每一个细节,从解决患者实际需求出发,实现服务创新、管理创新、流程创新。同时,通过护理部举办的一系列关怀举措,如庆祝3月7日关怀日、提升

护理服务满意度沙龙活动、举办人文故事分享会等等。这些有温度的举措能够提升护士职业成就感和归属感,更能够实现护士自己的职业价值。

护理部 蔡蓓蓓

3月7日给你送去37度的温暖

护士的胸怀像大海,能容纳被病痛折磨的千万患者;
护士的举止像春风,给人带来温暖,驱散病痛愁云;
护士的心灵像清泉,把关怀的点滴传给病人。

今年的3·7关怀日也不例外,温州市人民医院护理部以“用关怀拥抱每一天,让真心感动每一个人”为主题开展一系列活动,给患者和护士带来别样的温暖。此次活动旨在进一步使护理工作回归本源,树立关怀的理念,关怀身边每一位患者、护士和保洁人员。

3·7关怀日系列活动之 爱心早餐送温暖

关怀日的清晨,我院护理部联合膳食科精心制作100余份爱心早点,给夜班下班的护士姐妹们送去暖心早餐,让忙碌煎熬的夜班护士感受到温暖和力量。

辛苦劳作的夜班护士们不仅品尝到了营养暖心的美味,也感受到了医院护理部对护士姐妹们的关怀与爱护,让这暖胃、暖心、暖人的别样味道,驱散一夜的辛劳。



暖暖的早餐,送去暖暖的问候——早安,

白衣天使!

3·7关怀日系列活动之 爱心书籍陶情操

闻一室墨香,品一卷芬芳。护理部携全院护士和书本来一场约会吧!悦读不负韶华,读书分享会就此开启。

读书分享会上大家畅所欲言,各抒己见。妇科叶笑静护士长谈道:护士服务对象是人,而且还直接影响人的生命、健康。因此护士不仅需要扎实的专业理论知识和实践操作能力,还需要科学严谨的态度和高度的责任心。



护士姐妹聆听着台上小伙伴们的心声,涤荡着台下护士姐妹们的心灵。本次读书分享会也让大家重新认识护理工作,促使护理工作快乐、安全、安心地工作。

3·7关怀日系列活动之 心“晴”驿站,“净”心之旅

为了给护士姐妹们提供一个心理调适的平台,护理部特邀心理科李海主任医师搭建心理驿站平台,传递关爱,抚慰护士的心灵。

心理科李海主任医师通过围桌交流的授

课方式,以一堂《医务人员心理健康与自我调节技能》,引导护士姐妹们缓解心理压力,解决思想困扰。课程精彩万分,构思新颖,共吸引了106名护士代表参与现场学习。

活动现场有欢声笑语、有激动的泪水,护士们在倾听、交流、分享中释放了压力、舒缓了心情。

情暖人心,人文关怀。护理部将会继续推出心理驿站的系列活动,关心关爱护士成长,缓解护士工作和生活压力,传递护理工作的正能量。

3·7关怀日系列活动之 关爱他人传情意

关爱他人,感恩他人是中华民族的传统美德,这不仅是一种情感,更是一种人生境界的体现。在护理部陶洁静副主任的带领下为当天生日的住院患者、儿科患儿、辛苦的后勤保洁人员送祝福,致问候,让患者和后勤保洁人员感受到家庭般的温暖。

各科室准备蛋糕、贺卡、鲜花,为住院患者置办一场特殊的生日祝福活动,让他们感受到大家庭的温暖和护士对他们的关爱之情。



儿科病房,护士姐妹们着装小猪佩奇,为

住院的患儿送上精美的卡通礼物。小朋友们喜出望外,开心愉快的摇晃着礼物,并且非常礼貌地感谢护士姐姐们准备的惊喜。

此外,各科室还准备鲜花、礼物、水果等送给保洁叔叔和阿姨们,并致以亲切的问候和崇高的敬意。

怀有一颗关怀他人的心,才更懂得尊重生命,尊重劳动,尊重身边的每一个人。懂得关爱,倡导人文不仅仅是一个人的责任感,更是一个团队的责任感。温人医护理部一直致力于开展关怀活动,让每一位护理人员都成为正能量的传导者。

3·7关怀日系列活动之 爱心义诊保健康

在3·7关怀日浓郁的关爱节日里,为弘扬尊老、敬老、助老传统美德,我们开展爱心义诊保健康活动,将关怀延续至院外,使全城百姓都感受到浓浓爱意。

温州市人民医院张红萍副院长带领各专家去红景区老人公寓进行义诊,内分泌科石晓聪主任、消化内科翁雪健主任、心内科赵玮主任以及伤口造口专科护士林乐丹总护士长,康复科专科护士杨燕阳护士长为老人进行专科检查,拟出治疗方案,并提供用药及康复训练指导、免费进行血糖、血压测试、压力性损伤皮肤的护理等等,将健康实实在在地送到老人们身边。

这次关爱活动,使老人对防治高血脂、高血压、糖尿病等基本常识有了大致的了解。爱心义诊保健康活动不仅让老人体会到了温暖,也让我们对当今社会所倡导的“关爱老人”有了更深的理解,把我们的人文关怀送到广大老人心中。

护理部 蔡蓓蓓

十七年,她的燕尾帽依然沐浴阳光

清风徐来,花自盛开,
心之所向,素履以往,
春末夏初的天空晕染了芳菲的故事。

——题记

她,头戴神圣的燕尾帽,身穿洁白的护士服,扎一干练的发髻,穿梭在病房每一个角落。她发药、穿刺、抢救等技术熟练而精准;她热衷公益关爱弱势群体;她践行着南丁格尔的使命。——记肾内科护士金若慧。

十七年时光,弹指间,似水流年。金若慧,2004年护理学院毕业后就入职温州市人民医院肾内科。她工作认真,积极进取,护理患者井井有条,各项操作游刃有余,并担任科内责任组长、实习生总带教,院质管员等多项职务。她还多次被评为院级护理服务之星和优秀带教老师,并斩获护理实用新型专利2项。

这一路走来,付出、努力、勤奋、信念一直伴随着她……正因她对护理工作的执着和热爱,也正因她热心关爱每一位患者的信念,小草天使公益萌然而生。

自2004年起,她创建“小草天使”公益品牌。其服务对象普及患者、自闭症儿童等;公益活动涉及科普健康知识、爱心筹款等。据不完全统计,她已开展公益活动50多次,受益群众300多人次,公益辐射市区、平阳、苍南等多个市县。

当谈及“小草天使,爱心公益”的创办初衷时,若慧老师低调而羞涩地说,这源于自己从小一个梦想。

她从小就立志要做一名纯洁而又富有爱心的护士。她认为再小的力量也是一种支持,希望受过她帮助和护理过的人像小草一样坚强、勇敢。这便有了“小草天使,爱心公益”。

2007年,17岁血癌女孩,孤身一人来到血

液肿瘤内科接受治疗。高烧不退的她,因为经济问题,无法接受进一步治疗。金若慧看在眼里,急在心里。于是,她独自一人发起爱心募捐活动,并筹集到了2000多元。她将爱心捐款送到了女孩手里。女孩含着泪花,紧紧拥抱着若慧瘦小的身躯,无尽的感谢无法言语。

2021年,金若慧发起“关爱自闭症儿童,与爱同行”公益活动。她走进特殊教育学校,探望自闭症儿童,为孩子们送上书籍和彩笔,给予他们更多的理解和包容,让孩子们能够敞开心扉拥抱社会,拥有回归社会的勇气和信心。在与金若慧零距离接触下,孩子们的脸上洋溢着喜悦的笑容。

她小小的肩膀承担起不平凡的公益,得到了患者及家属的认可,获得许许多多的表扬信、感谢信及锦旗。诸多荣誉和赞美是她建设“小草天使,爱心公益”前进的动力和能量。



简短的访谈中,若慧姐姐一直很谦虚,很低调,但是她纤瘦的身体里蕴含着巨大的能量,给予弱势群体和煦般的温暖和真诚。她真正做到了“有时去治愈,常常去帮助,总是去安慰”,是我们学习的榜样。

十七年的护理工作和爱心公益,她的燕尾帽依然沐浴阳光!愿她创建的“小草天使,爱心公益”越走越远,造福更多的人。

护理部 蔡蓓蓓



创新

她们是护士，也是“发明家”

创新是引领发展的第一动力，为了激发护士临床护理创新意识，有效解决护理工作中遇到的问题，温州市人民医院护理部带动科室积极性，搭建多样的护理创新平台，致力于护理创新科研的探索与研究。

因此，护理部成立了“护理科研管理小组”“护理创新管理小组”及“护理新技术、新项目管理小组”。另外，护理部通过征集金点子、护理科研培训、护理流程优化等形式，将护理人员创新的灵感转化为生产力，使之更好地为临床一线使用。

我院护理部经调研、筹备、实施、总结四个阶段，不

断探索与研究，逐步完善护理创新管理体系。截至2020年，我院护理人员荣获专利154项，其中发明专利2项，成果转化2项；各科室上报护理流程改进与优化数百项，经护理部办公会通过69项；接收护理新技术、新项目数项，经护理新技术、新项目管理小组评审通过32项。

上下同欲者胜 风雨同舟者兴。温人医护理人在护理部带领下，护理创新领域也取得不菲的成绩。我院新生儿科周冬琴护士一项实用新型专利《多功能新生儿鸟巢》荣获首届浙江省护理创新大赛创新培育类项目二等奖。护

理部管理项目《践行人文关怀，创建关怀照护示范病房》荣获2021年浙江省“护理管理创新奖”三等奖。奖项颇丰，但是每一次获奖不是我们道路的终点，而是我们新征程的起点。

温人医护理部持续推动护理创新发展、促进护理学科创新建设的同时，也为打造温人医多元化的护理文化品牌奠定了扎实的基础；努力使患者满意、社会满意，不断为温州市人民医院高效率、高质量建设注入智力源泉。

护理部 蔡蓓蕾

“圈圈”精彩，竞相绽放

——温人医护理品质管理大赛圆满落幕

庆祝5·12护士节之际，由护理部举办的“护理品质管理大赛”在信河院区六楼大会议室如火如荼地开展着。这是一场从各层面、多维度、全方位、立体化呈现质量改进的成果盛宴。

51个参赛项目内容涵盖了质量、安全、服务、效率等多方面。项目分别以临床问题为导向，挖掘护理工作中的深层次问题。她们通过品管圈十大步骤，充分运用质量管理工具，生动详实讲解了项目在临床工作中的应用和成果。



本次大赛，经过激烈角逐，最终产生金奖2名，银奖5名，铜奖8名，优胜奖10名，最具表现奖1名。

评委们根据各圈组的活动特性、实践力、现场演讲等方面进行综合评分，并对其进行了点评和指导。她们就项目成果的量化举证、工具的运用和表达能力进行系统阐释，深化了大家对项目的理解。

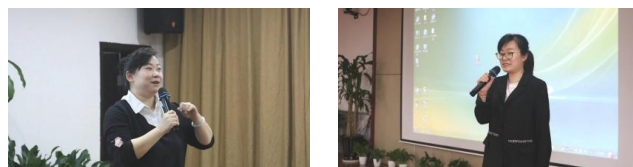

护理部周慧洁主任致闭幕词。她肯定了品管圈活动在护理质量管理中的深远意义。她殷切希望，护士长能起到领军作用，带领护士姐妹以“小品管，大质量”的理念不断向前迈进。

工欲善其事，必先利其器。温州市人民医院护理部长期以来注重品质管理的理念，激发护理人员的自主性和创造性，全方位提升护理人员的综合素质和质量改善意识。护理安全管理是一个长期、持续的循环过程，严抓护理质量与安全永远是温人医护理人追求的宗旨！

护理部 蔡蓓蕾

在萌芽中茁壮发展 在创新中乘风破浪

在我们温人医有这样一群护士，她们立足临床，心细如发，总是能发现问题但不困惑；她们拓展思路，敢想敢做，总是能结合多领域萌发出闪光的点子；她们推陈出新，乘风破浪，总是能为解决患者的实际需求而不断拼搏，发挥最大潜能，以创新驱动护理团队高质量的发展。她们是护士，也是“发明家”！

项目名称：一种酒精棉签储存盒

发明人：陈玲敏

项目简介：

在做医疗测试时，如做血糖测试时，一般需要用棉签蘸取酒精对抽血处消毒，目前是用棉签直接去酒精瓶里蘸取酒精，而蘸取酒精的量完全根据感觉控制，如果蘸取的酒精量过少了起不到杀菌消毒的作用，蘸取的酒精量太多会导致皮肤上滞留酒精，影响测试结果，而且为了避免棉签长时间暴露空气中造成污染，每取一根棉签都要手动打开和关闭棉签袋，为了避免酒精挥发失效，每次蘸取酒精的时候都要打开和关闭酒精瓶，不仅繁琐还会在蘸取过程中不小心污染棉签。

本实用新型涉及一种酒精棉签储存盒，该储存盒能够保证棉签头上的酒精液体含量适中，且不会导致酒精挥发，蘸取后向上拔出棉签即可，不会造成棉签污染，在使用过后可将棉签倒置插在插入孔中，避免棉签到处放置造成污染，便于棉签使用完毕的回收。

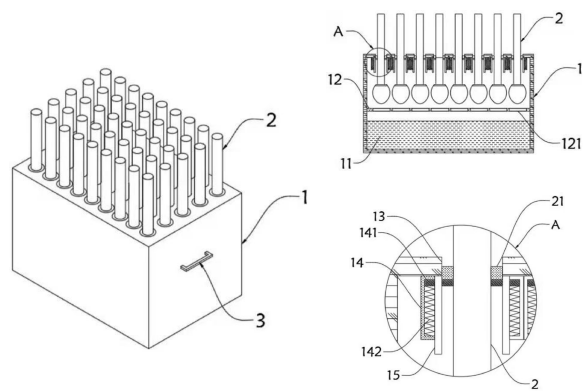

项目名称：一种带固定装置的精密输液器

发明人：余一茹

项目简介：

本实用新型涉及一种防脱落精密输液器，包括输液管，输液一端固定有针头，还包括防脱装置；防脱装置包括位于输液管上的连接管，连接管上设有支管，连接管的开关阀，开关阀位于支管的下侧；支管上固定有支撑件，支撑件包括与支管连接的水平管，水平管远离支管的一端连接有竖直管，竖直管的上端固定有转接管，转接管的另一端分别设有锁定位，锁定位包括外壳，外壳内设有锁定腔，锁定位与转接管连接的一端与转接管通过锁定位孔连通；锁定位内还有固定有弹性气囊，弹性气囊固定在锁定位远离转接管的一端，外壳与针头位置相应处设有供弹性气囊伸出外壳的穿孔；竖直管或水平管上设有锁定位。方便在现有的输液器上进行改装，操作简单，使用方便。

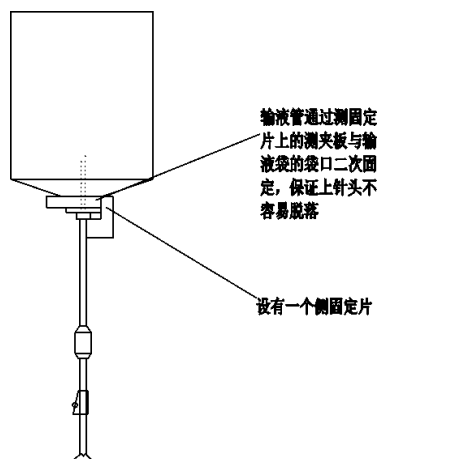

项目名称：一种多功能新生儿鸟巢

发明人：周冬琴

项目简介：

传统鸟巢结构简单，功能单一，制作费时费力，不易清洁与消毒。在使用过程中易变形、皱褶，需经常整理，增加了护理人员的工作量。

本专利中的“鸟巢”采用透气全棉材质，耐用易消毒，让宝宝更舒适。其软垫通过充气来改变宝宝的体位，使得新生儿体位的更换更加便捷；护围及束缚带解决了新生儿体位难以支撑及约束的问题；2-3cm高的软枕垫帮助宝宝呈鼻吸位，减少窒息的发生；拱形凸起的管道固定装置，方便固定各类管道。

五星级小家的问世，让宝宝更短时间适应母体外的环境，维持早产儿各项生理指标的的稳定，缩短患儿住院时间，有利于早产儿身心健康的早日康复。

